

РАСКРАСКИ



От редакции журнала «АФОРУМ.РФ» при информационной поддержке депутатов Тюменской областной Думы (Казанцевой Т.Н., Крупина А.В., Лосевой И.В., Пискайкина В.Ю., Столярова В.А., Юхневича Ю.Б.), Общественного Совета при Департаменте труда и занятости населения Тюменской области

Формы. Линии. Люди. (взгляд на «городскую среду» города Тюмени)

ЭХО Всероссийского конкурса лучших проектов создания комфортной городской среды в малых городах и исторических поселениях

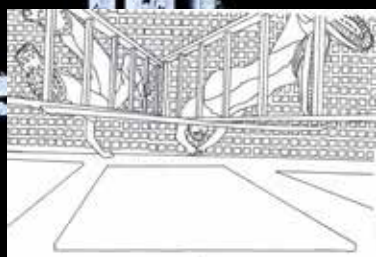

Александр Моор, Губернатор Тюменской области: «Мы понимаем, что комфортный инвестклимат - это не только прямое общение с инвестором, налоговые льготы и финансовые инструменты поддержки, комфортное нормативное регулирование, это еще и в прямом смысле комфортная среда проживания в тех городах и населенных пунктах, где потенциальный инвестор хотел бы организовать свое предприятие. Поэтому мы много лет развиваем не только областную столицу, но и все города и райцентры муниципальных образований».



Фото Сергея Елесина

Контуры Алексея Петухова





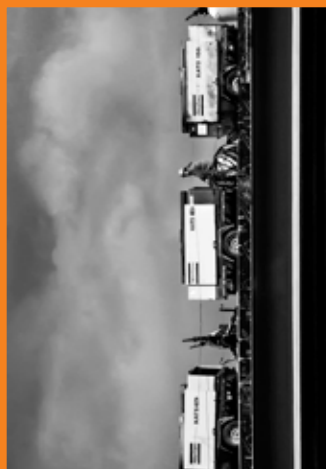
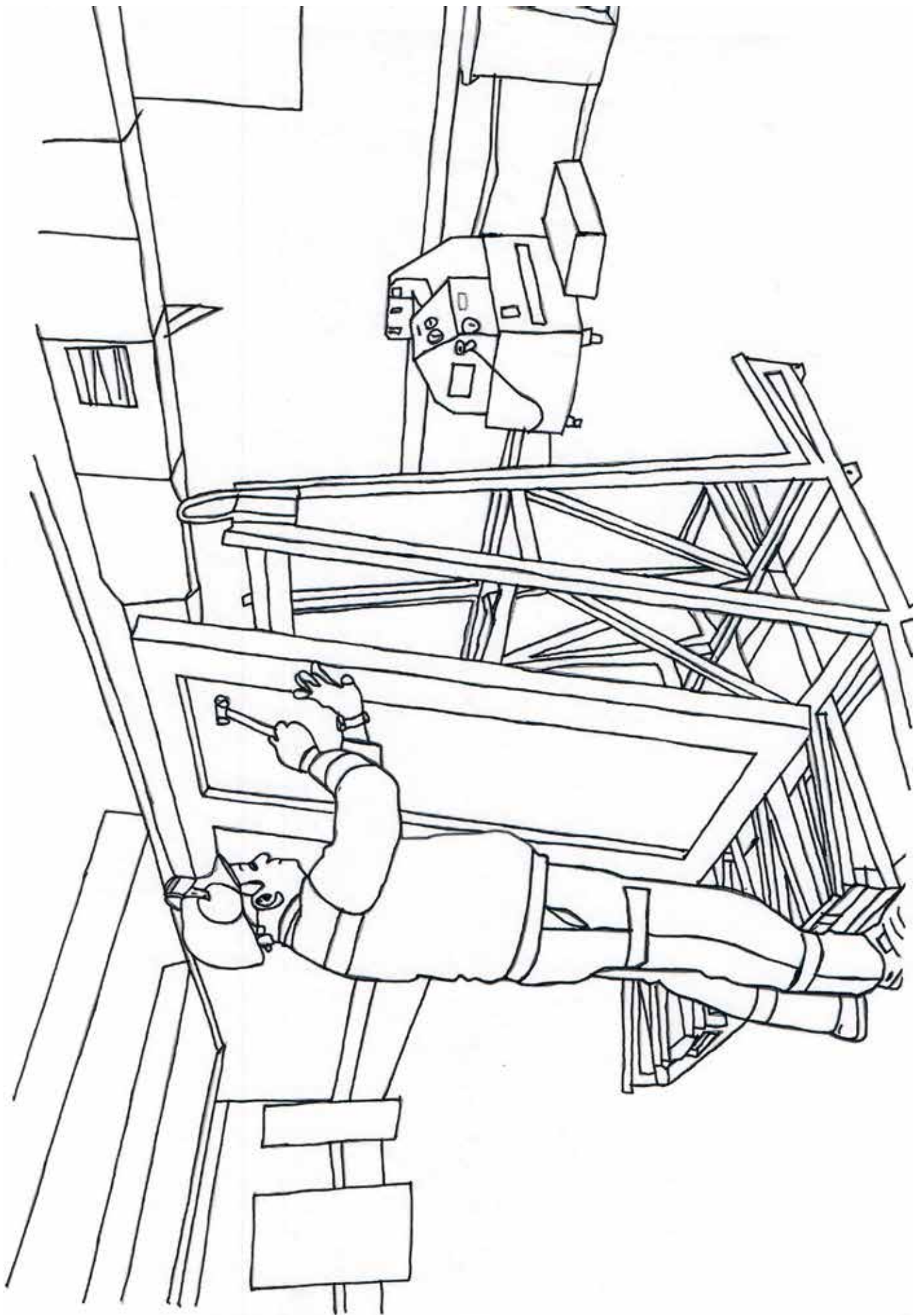
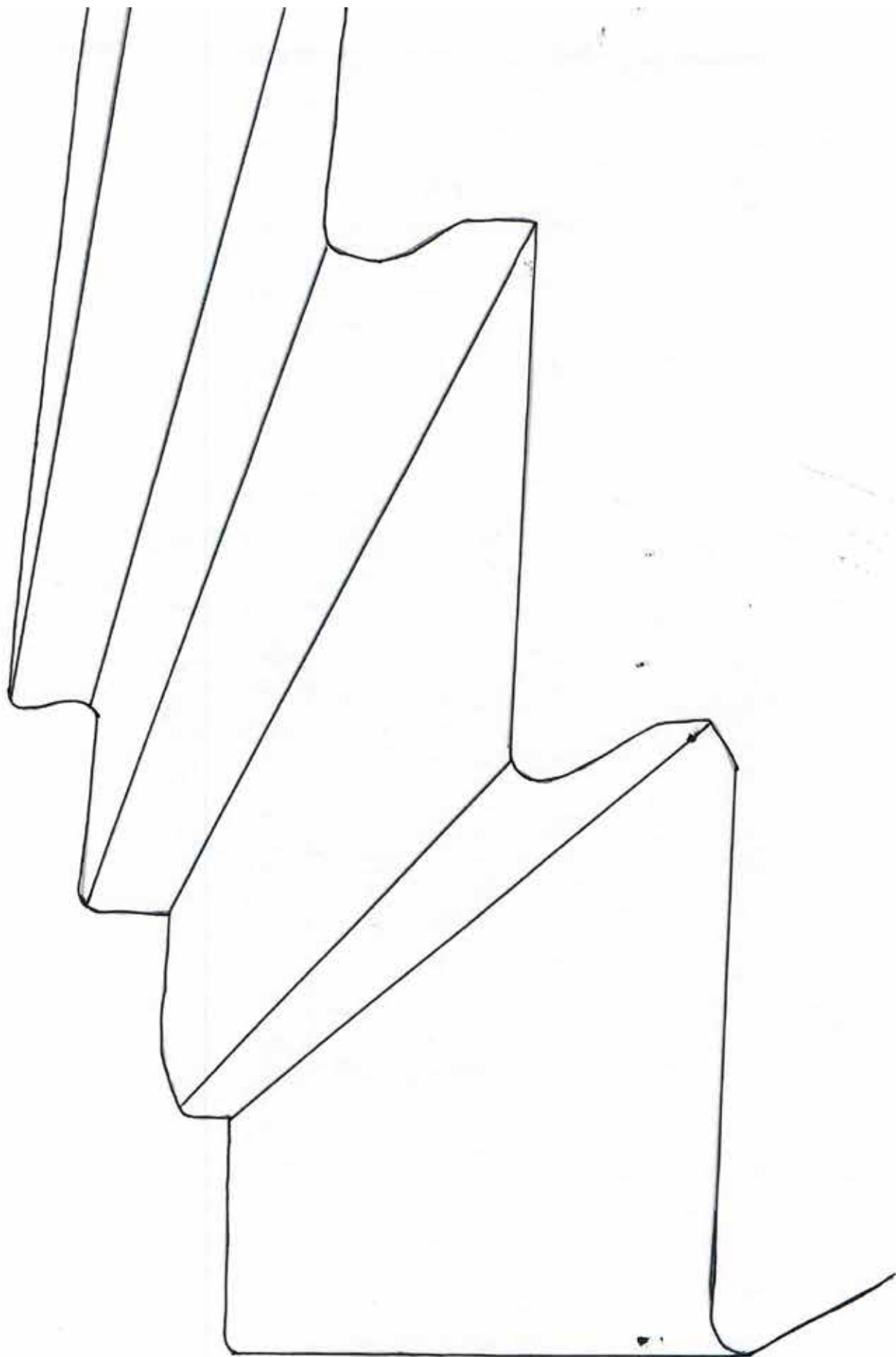
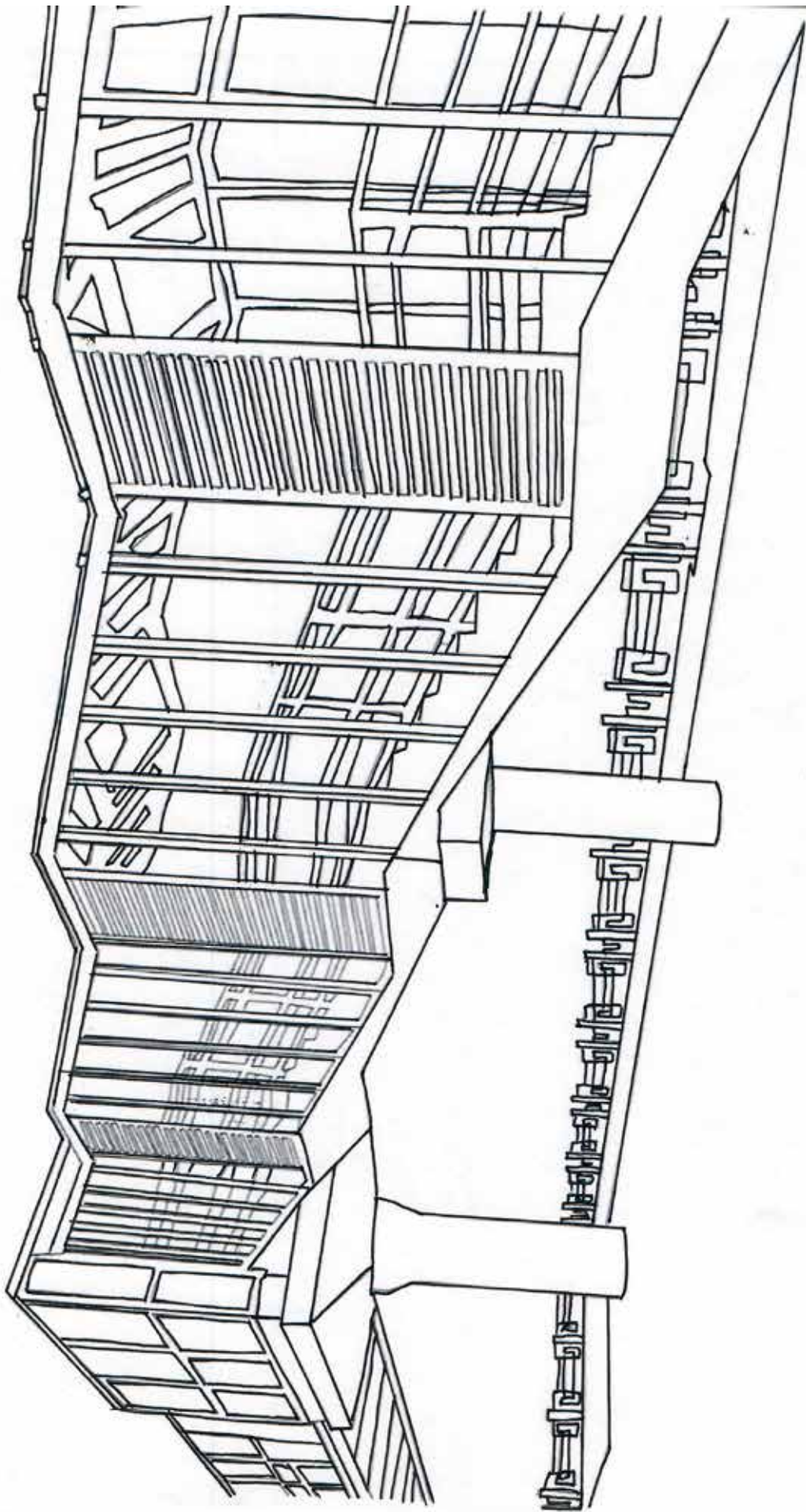

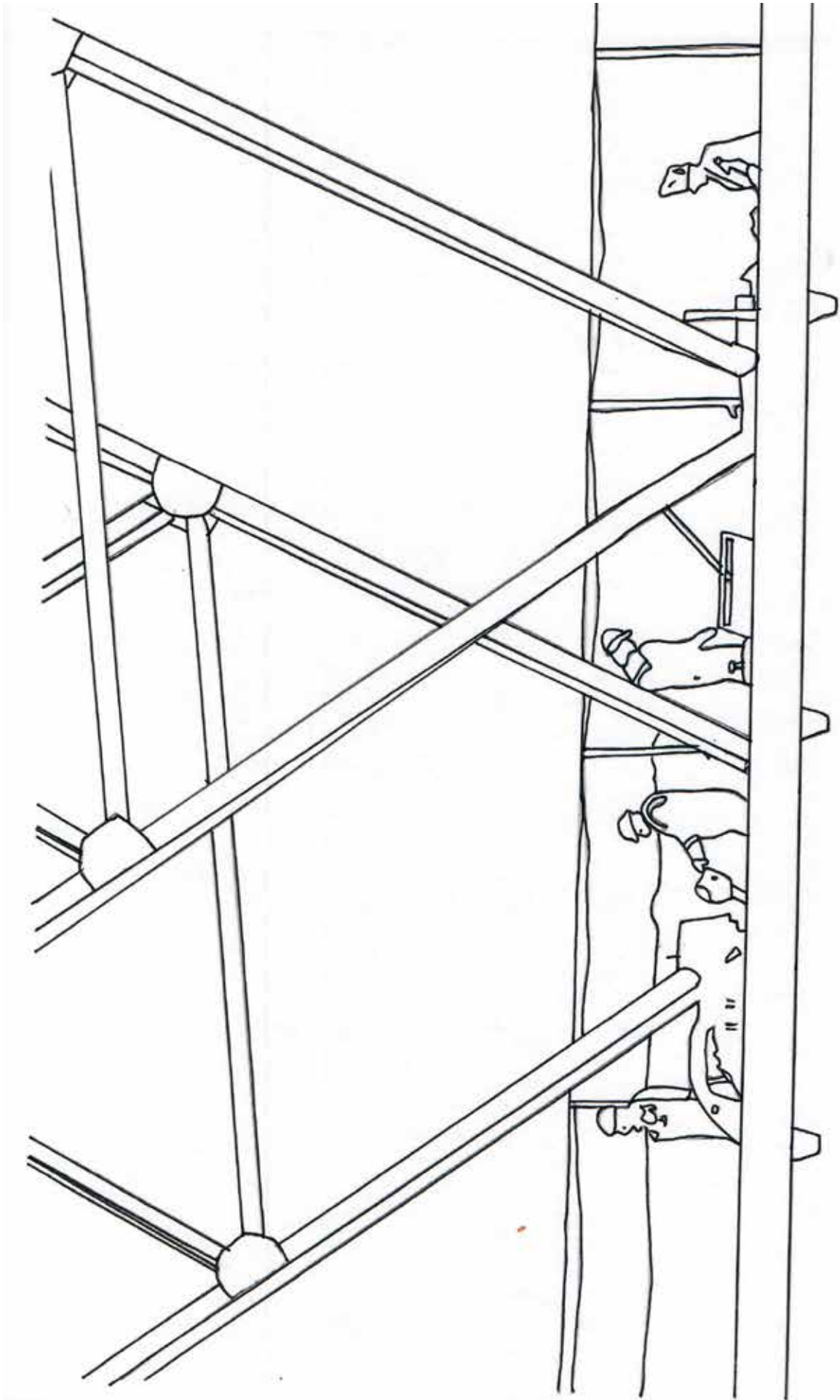

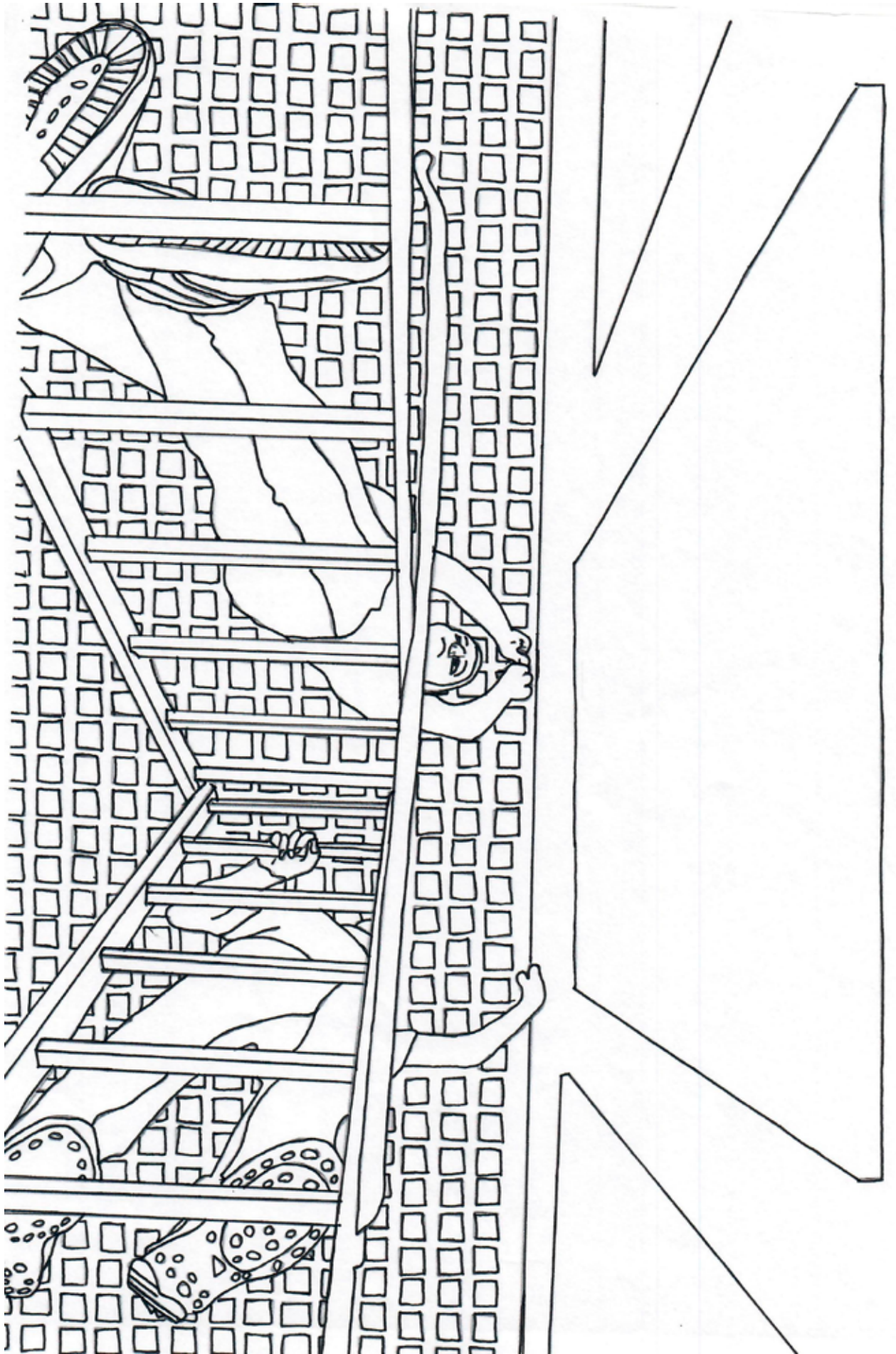

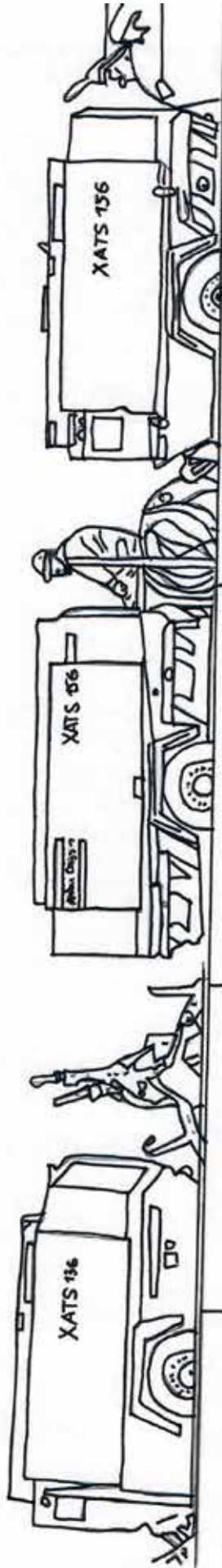

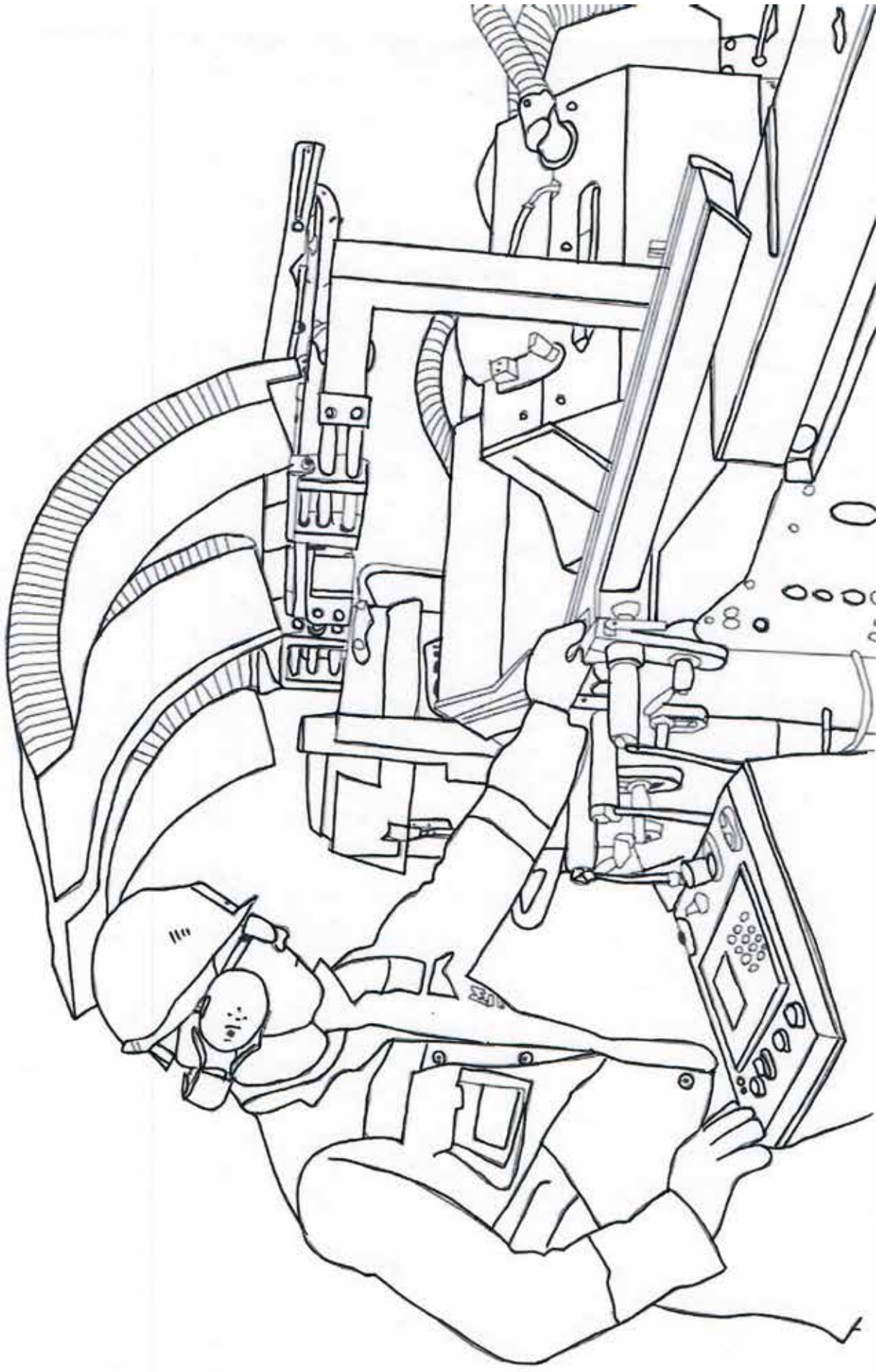



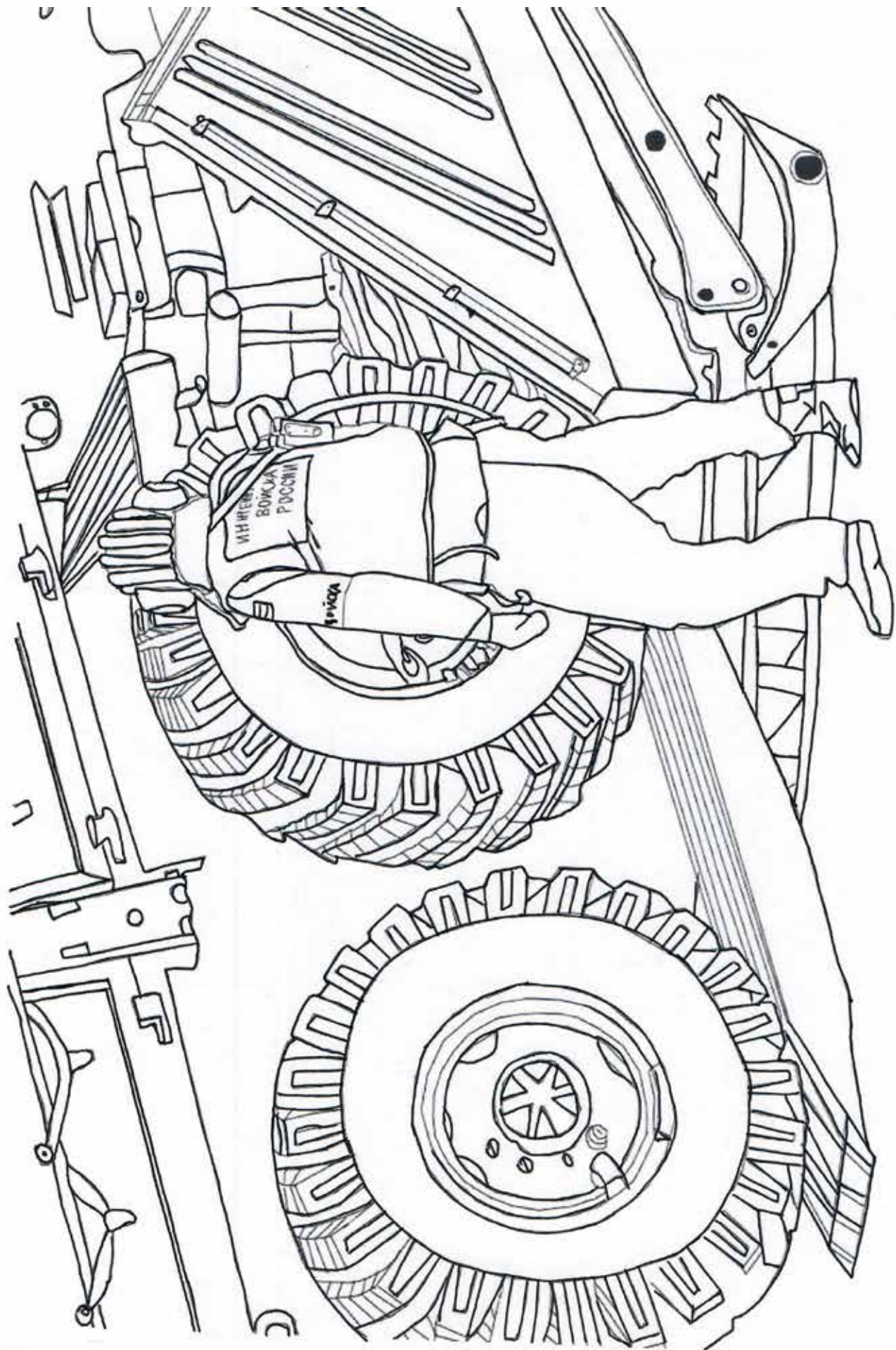

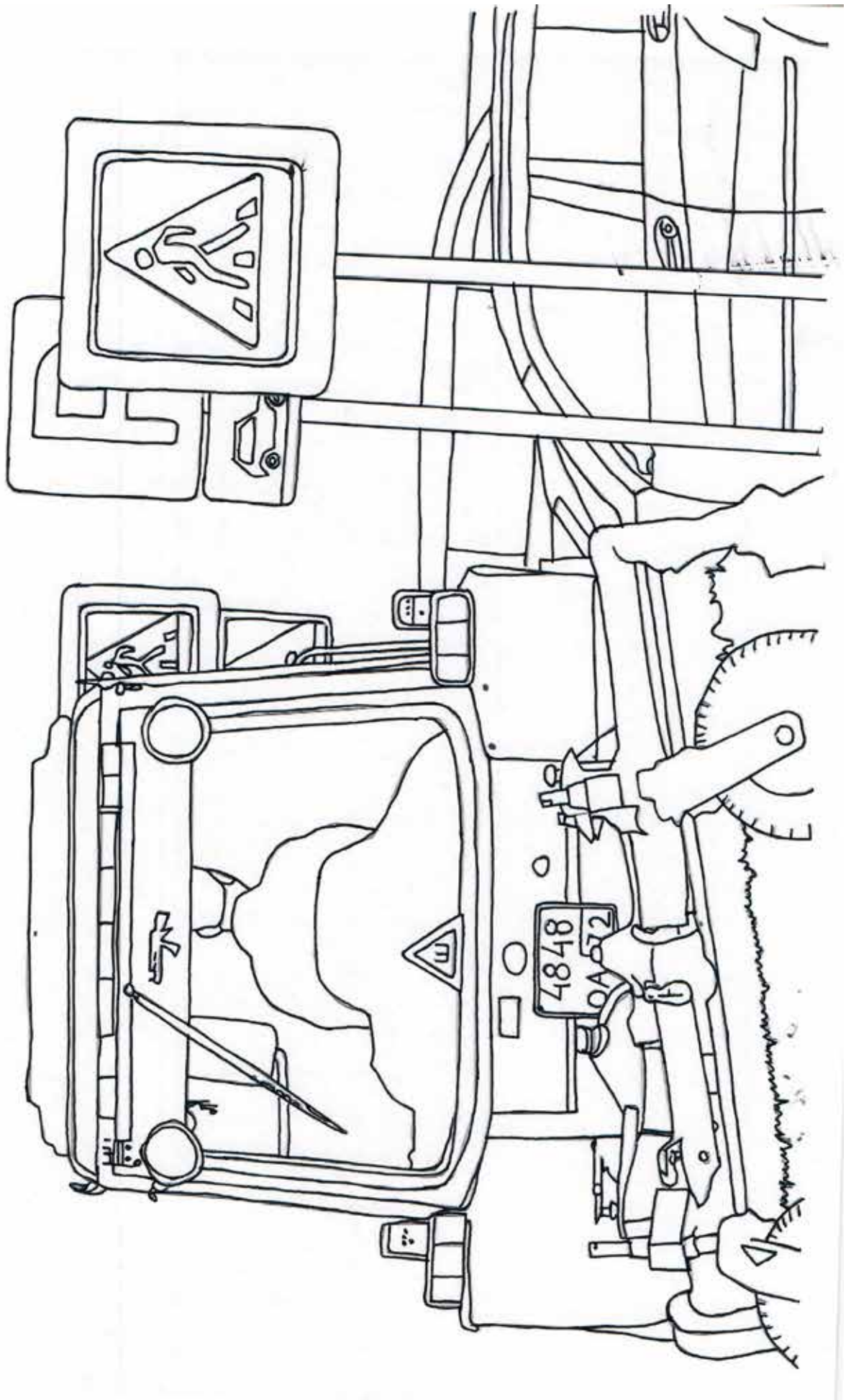

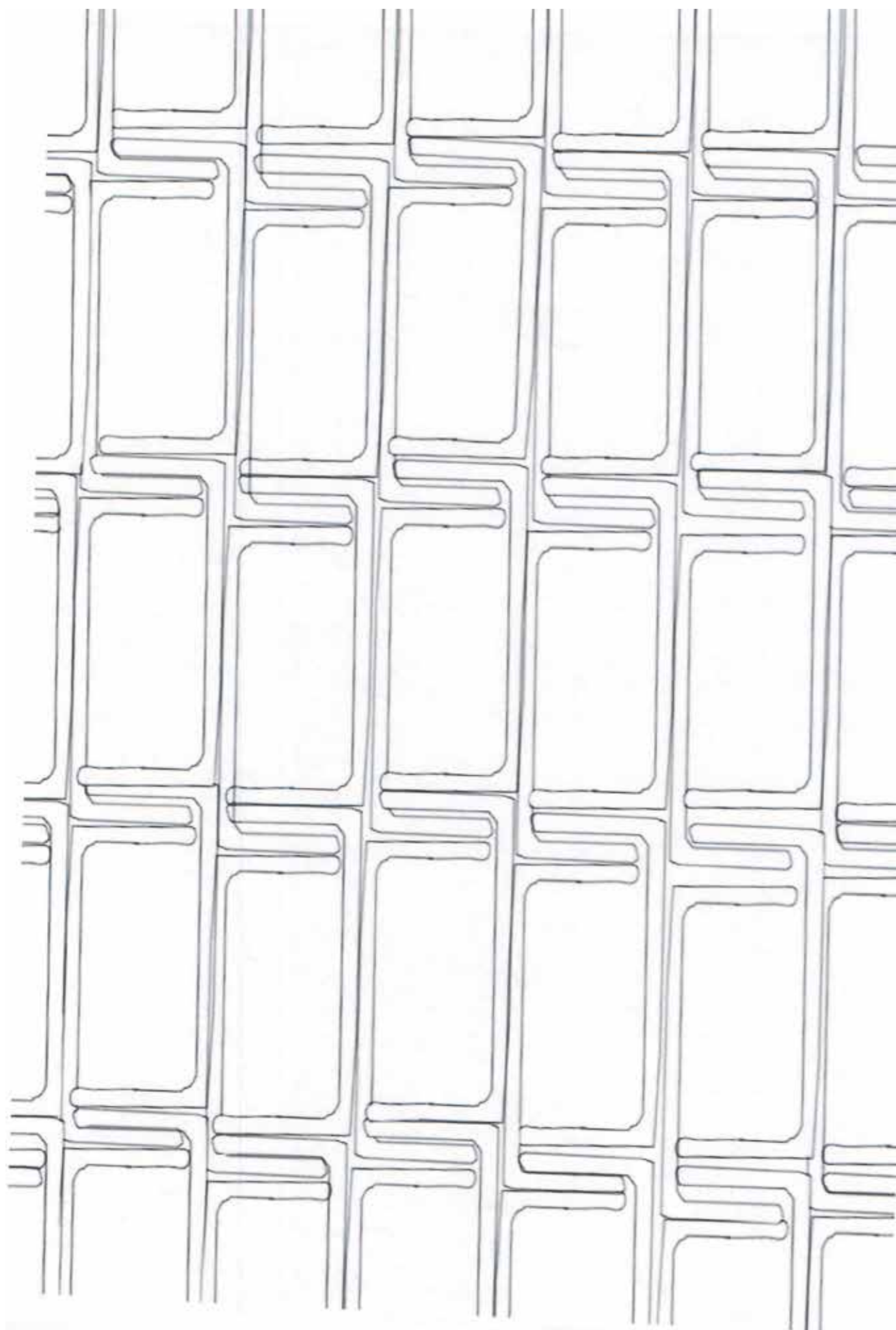

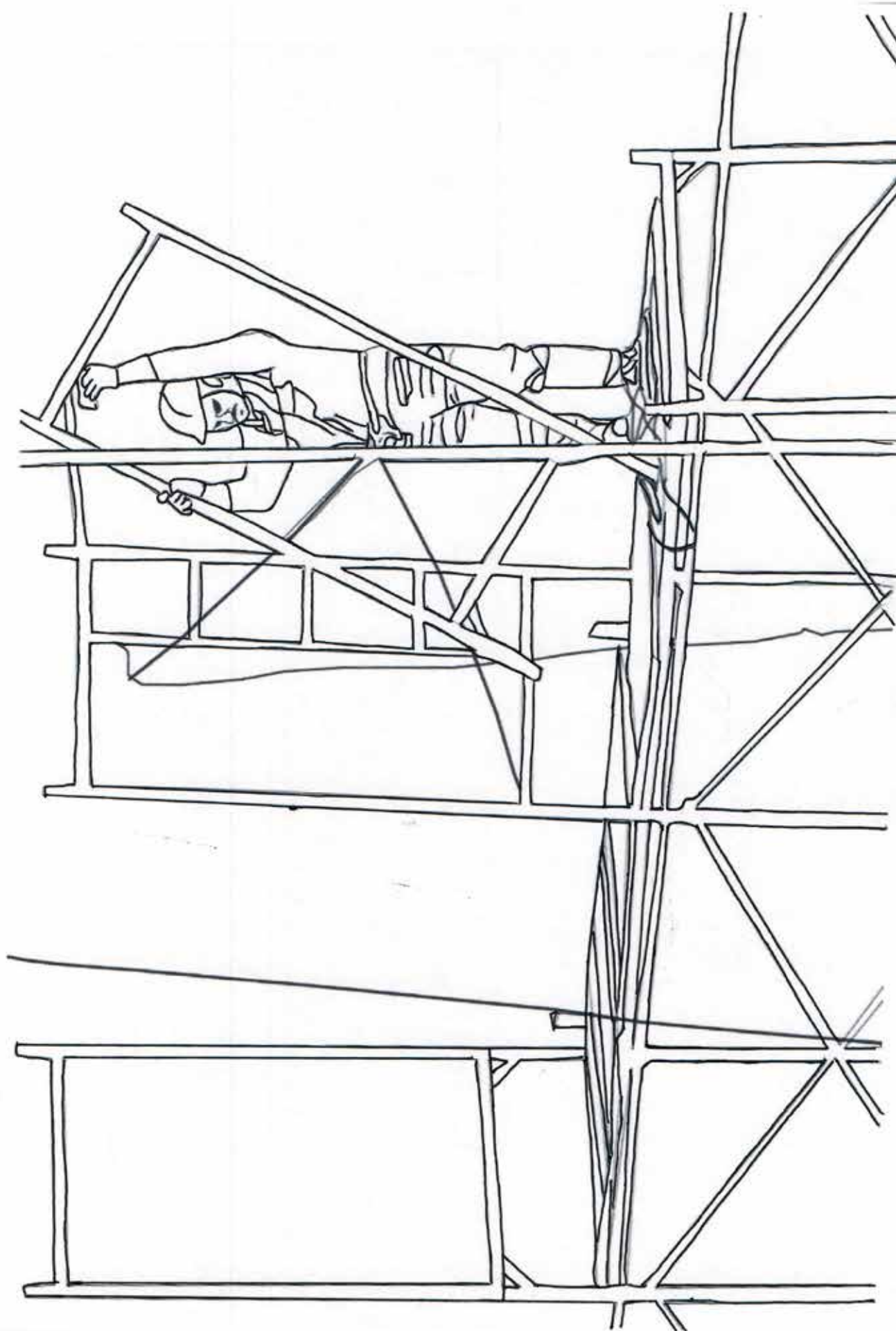

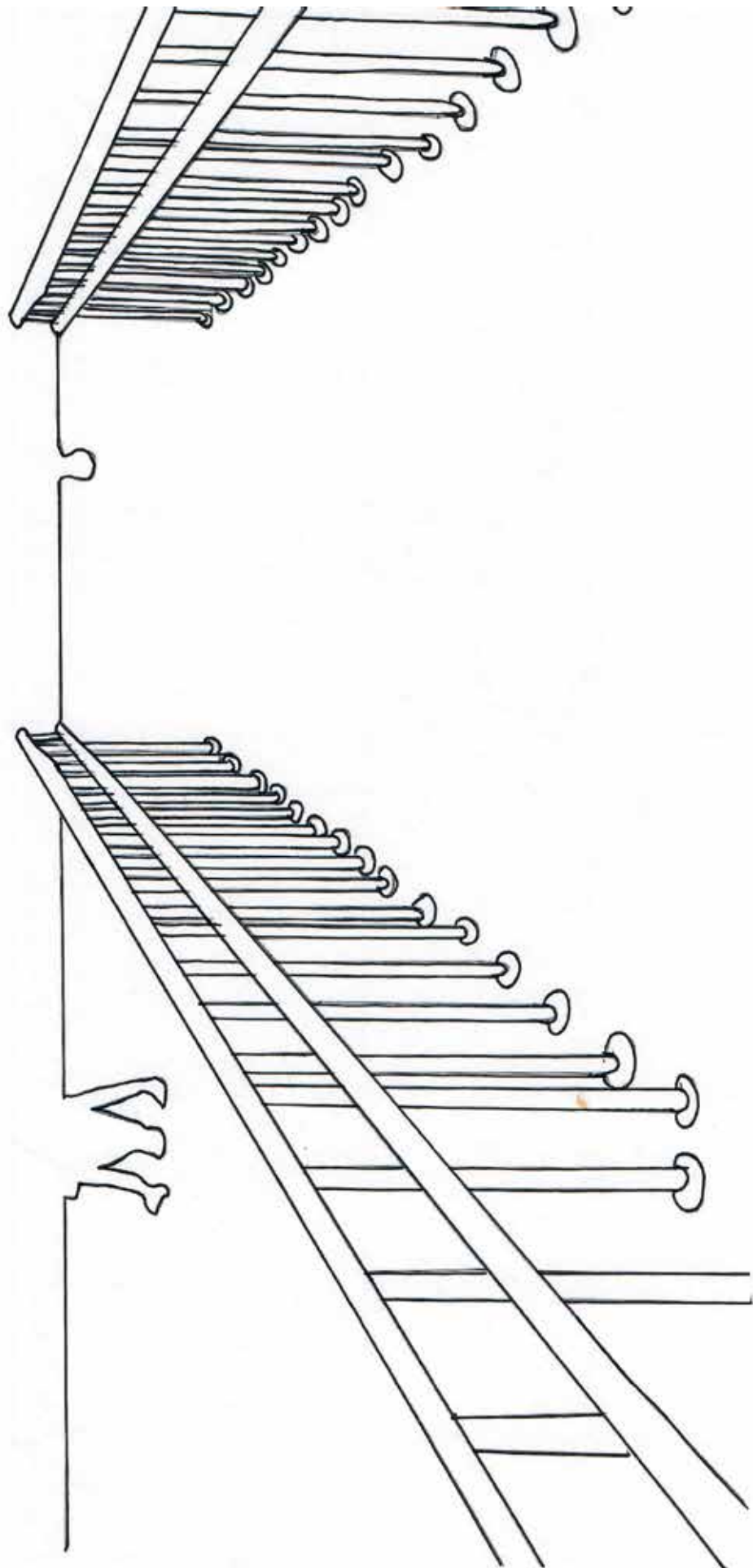

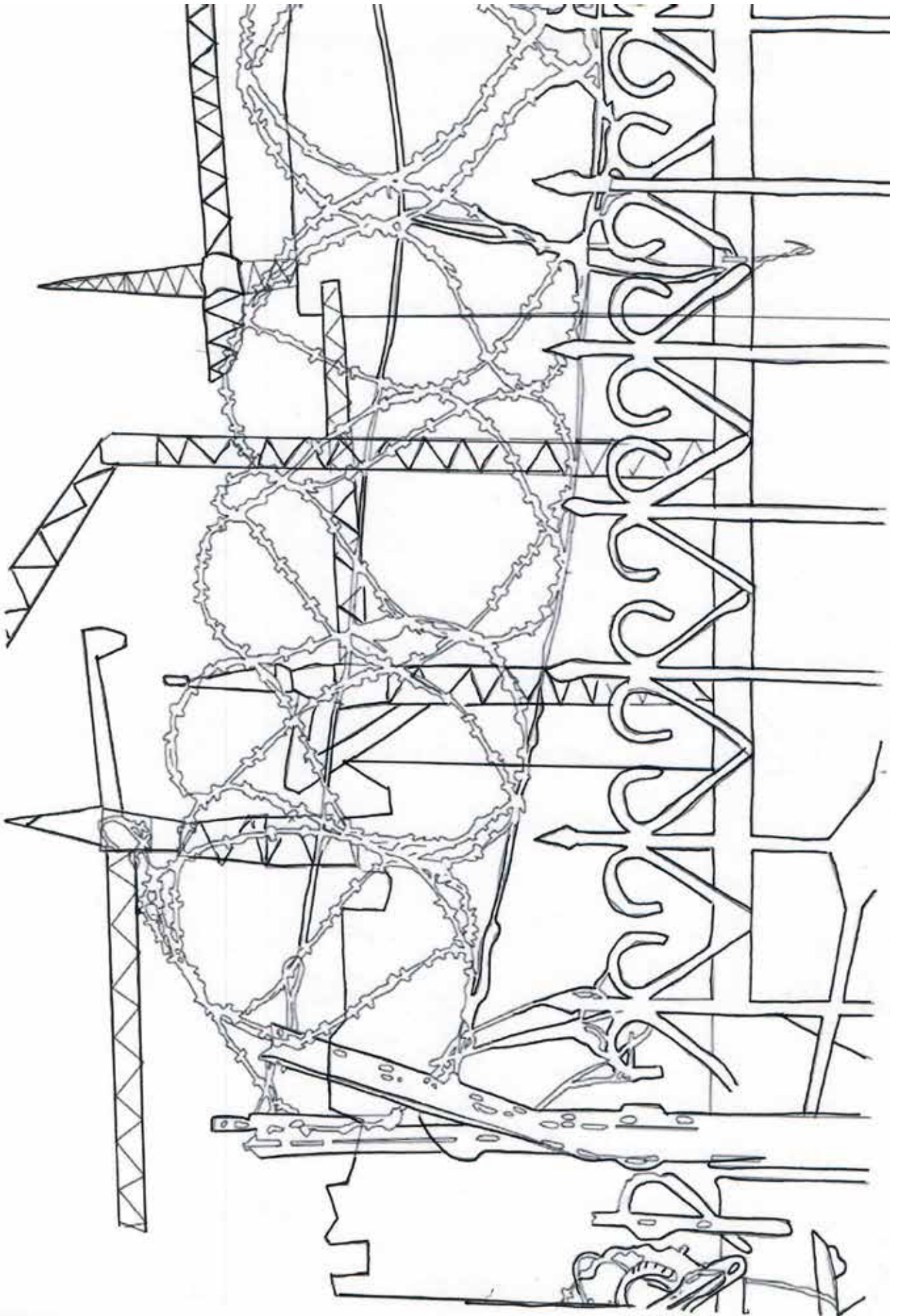

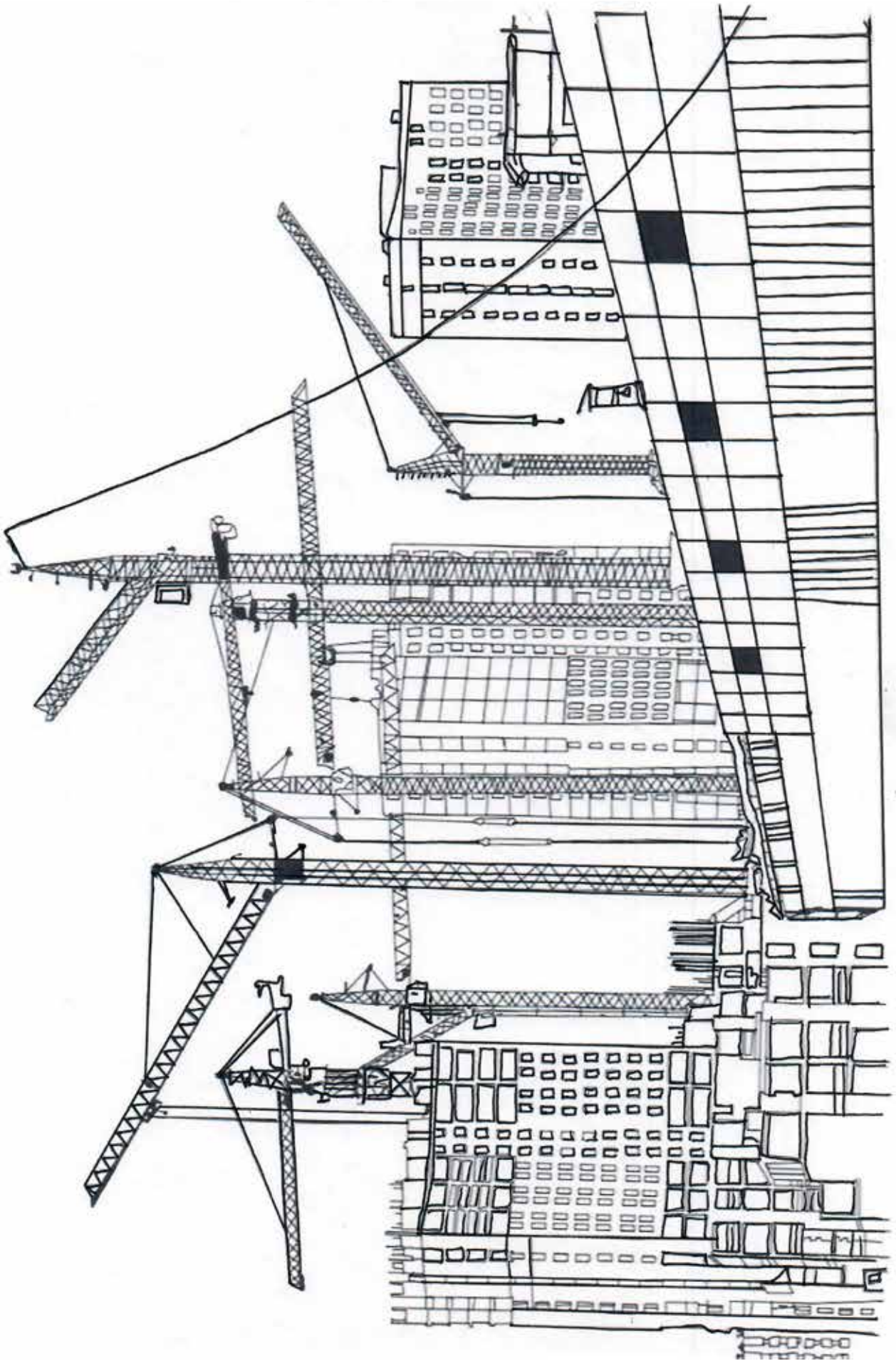

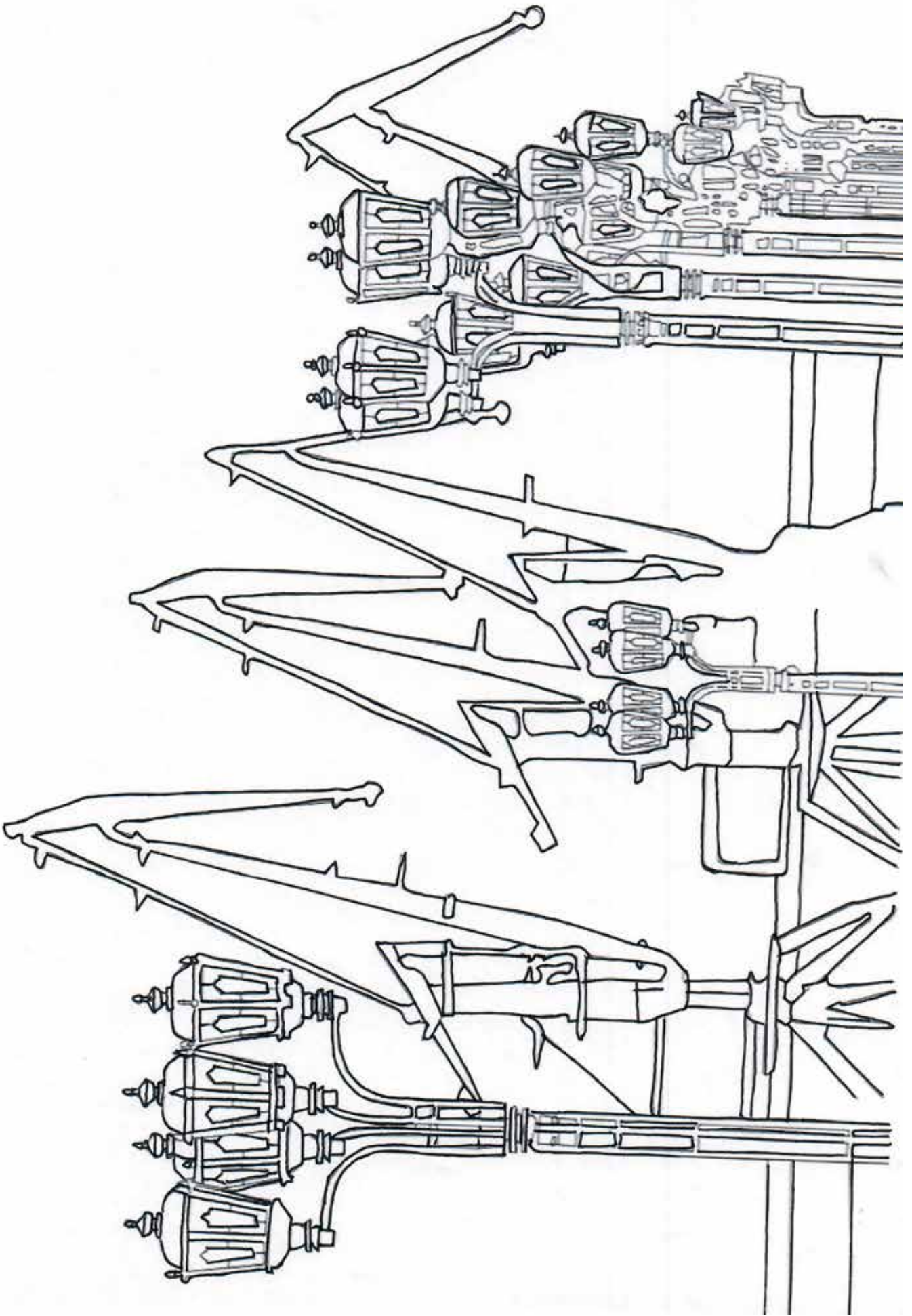

НАРК: Раскраски

«Строительство. Охрана труда. Работа на высоте»

Федор Попов считает, что все риски нужно оценивать своевременно

Коронавирус вносит свои коррективы. Сложно встретиться и пообщаться со многими экспертами, готовыми ответить на вопросы журналистов. Приходится общаться онлайн: одним вопросом формулировать по телефону, с другими вести разговор по Скайпу или видео-звонкам в системе Вайбера – в любом случае контакт удастся найти.



Наш собеседник Попов Федор Иванович, председатель общественного Совета при департаменте труда и занятости Тюменской области, генеральный директор АНО НИИ «БЖД».

По мнению Попова Ф.И., утвержденное приказом Министерства труда и социальной защиты Российской Федерации от 19.08.2016 № 438н «Типовое положение о системе управления охраной труда» вытекает из статьи 209 Трудового кодекса России

Федор Иванович поясняет, что теперь работодателям при реализации полномочий, предусмотренных статьями 212 Трудового кодекса, необходимо руководствоваться Типовым положением о системе управления охраной труда с учетом специфики своей деятельности, где содержится указание на возможную вариативность отдельных его норм при условии соблюдения государственных нормативных требований охраны труда.

В разговоре выяснилось, что один из разделов Типового Положения о СУОТ, это процедуры, направленные на достижение целей работодателя в области охраны труда (раздел V). С целью организации процедуры управления профессиональными рисками (пункт 33 типового Положения о СУОТ) работодатель исходя из специфики своей деятельности устанавливает (определяет) порядок реализации следующих мероприятий по управлению профессиональными рисками: выявление опасностей; оценка уровней профессиональных рисков; снижение уровней профессиональных рисков.

- Управление рисками - поясняет Попов Ф.И., - является законодательным требованием, обязательным к исполнению всеми работодателями вне зависимости от формы собственности, размера предприятия и вида экономической деятельности.

К тому же, оценка риска – структурированный процесс, в рамках которого идентифицируют опасности, определяют вероятность возникновения опасных событий и проводят анализ возможных последствий для принятия решения о необходимости обработки риска.

По ходу беседы, Федор Иванович, обратил внимание, что во время идентификации рисков обязательным условием является участие сотрудников, чьи рабочие места подлежат идентификации рисков. Результатом идентификации опасностей является составление перечня опасностей. Одной из таких опасностей яв-

ляется работа на высоте, а главной из причин самых серьезных несчастных случаев является не соблюдение требований по организации безопасности на производстве.

- Прошу обратить внимание, - продолжает свой рассказ Федор Попов, что оценивая риски при проведении работ на высоте, ответственный руководитель работ вместе с ответственным исполнителем должны, прежде всего, осмотреть рабочее место, чтобы выявить возможные опасности. Эта процедура выполняется до начала производства работ. При этом должны выявляться следующие причины возможного падения работников: ненадежность анкерных устройств; скользкие рабочие поверхности, не огражденные перепады по высоте; наличие незакрытых люков, хрупких поверхностей, отверстий в области выполнения производственных операций; возможная потеря равновесия человеком, работающим с использованием лесов, лестниц, подмостей.

- Осматривая нестационарные рабочие места, - в очередной раз обращает внимание Федор Иванович, - нужно учитывать погодные условия, наличие острых кромок у конструкций, которые могут повредить элементы средств защиты, возможность падения предметов производства и материалов на работника, применение сварочного оборудования или инструмента, при использовании которого возможны разлетающиеся осколки.

Проведение мероприятий по оценке рисков позволяет не только выявить опасные зоны при работе на высоте, но и определить ошибки руководства и ответственных исполнителей, которые организуют рабочий процесс: допуск некомпетентных работников, не прошедших соответствующее обучение работе на высоте; отсутствие утвержденного плана работ; недостаточное обеспечение сотрудников средствами защиты; плохое состояние СИЗ; неверно подобранные методы высотных работ.

Оценка рисков при работе на высоте наглядно демонстрирует все пробелы и недочеты в системе безопасности, существующие на конкретном предприятии.

Николай Штрассер,
член Союза журналистов России

Депутат Сергей Морев убежден: «Знания в бизнесе – это тот ресурс, который не позволяет отстать от требований времени»

С депутатом Тюменской областной Думы Сергеем Николаевичем Моревым мы беседовали о профессиональных стандартах в бизнесе и ранней профориентации, в нескольких номерах журнала. Читайте продолжение этого увлекательного диалога.

– Как быстро меняются технологии и профессии с ними связанные? Успевают ли наука адаптировать образовательный процесс к современным требованиям? Насколько необходимо регулярное совершенствование профессиональных стандартов по конкретным профессиям?

– Постараюсь объяснить на собственном примере.

Сразу после школы мы с друзьями организовали небольшую строительную фирму по кровельным работам, по отделке. Достаточно быстро освоили специальные знания: как построить крышу, чтобы она не протекала, как правильно класть кирпичи, делать перекрытие или примыкания.

И, естественно, что первое профессиональное образование – это Строительный институт. Начинать обучение по специальности «проектировании гражданского строительства», окончил – «на автодорогах». Чему очень рад – классная профессия.

Специализация в строительстве дала технологические знания как этот процесс вообще выстраивается. Но со временем приходит понимание того, что этого абсолютно недостаточно. Нужно ещё владеть экономикой. От элементарной бухгалтерии до маркетинга, отношений, складывающихся в системе производства, распределения, обмена и потребления. На первом этапе работы нашего «дружного коллектива» это была проблема.

Поэтому буквально через два года после окончания Строительного института, я поступил в Тюменский госуниверситет на специальность «Финансы. Кредит. Денежное обращение».

Конечно, новые знания в сфере финансов немного глаза открыли. Но, всё-таки это обучение было не-



сколько формальное, когда лекции читали «по учебникам», то и знания были такими же – академическими. Через 5-7 лет начал снова чувствовать нехватку знаний.

К этому времени у меня уже был достаточно крупный бизнес в сфере ритейла. В коллективе работало больше 300 человек. Поэтому я поступил в Академию народного хозяйства и государственной службы на курсы МВА. Два с половиной года общения с опытными преподавателями, изучения специализированных предметов позволили структурировать знания, научили смотреть на определенные отрасли народного хозяйства с полным пониманием маркетинга, финансов и многого другого.

Я и сейчас продолжаю обучение в Московской школе управления «Сколково» на Executive MBA, так как понимаю, что процесс должен идти постоянно. Эта Школа зарекомендовала себя как надежный партнер, имеющий очень квалифицированных преподавателей-практиков, что упрощает коммуникацию и приводит к пониманию того, как вести бизнес в российских реалиях.

Знания в бизнесе – это тот ресурс, который позволяет не отстать от требований времени, расширяет кругозор и является стимулом к новому поиску и выстраиванию своего дела на основе современных технологий.

Вопросы подготовил Владимир Сипетин